

EUROGOLD



KARTA KATALOGOWA

S 40.3 E

EUROGOLD oficjalny
dystributor



Nussbaum



EUROGOLD WOJCIECH PYRZYŃSKI
ul. M. Skłodowskiej – Curie 101
87-100 Toruń

www.eurogold.com.pl

tel. 56 657 22 77
tel/ fax 56 657 22 78
nr gg 34407588

Montażownica S 40.3 E - FEMAS

Montażownica S 40.3 E to urządzenie z elektrycznym zbijakiem, przeznaczone do obsługi samochodów osobowych i typu VAN.

Cechy urządzenia:

- Pionowa kolumna z systemem umożliwiającym odchylenie do góry i na bok
- Ramię poziome z podwójnym systemem blokowania
- Ramię robocze sterowanie pneumatycznie
- Opatentowany system LEVERLESS TOOL- **Demontaż opony bez używania łyżki**
- Pneumatyczne urządzenie pomocnicze
- Urządzenie do ręcznego mocowania kół
- Elektryczny zbijak- **NOWOŚĆ**
- Rolki obrotu opony przy zbijaku ułatwiające pracę (jako opcja)
- Sterowanie w pedale

Dane techniczne:

- Zdolność operacyjna 12-30"
- Maksymalna średnica koła 1100mm (43")
- Maksymalna szerokość koła 340mm (13")
- Prędkość 7/14rpm <70
- Poziom hałasu <70±3dB(A)
- Zasilanie elektryczne 1ph- 0,75KW (1,0Hp) 200/230V – 50/60Hz
- Ciśnienie robocze 8 -10 bar (116-145psi)
- Waga netto 420kg

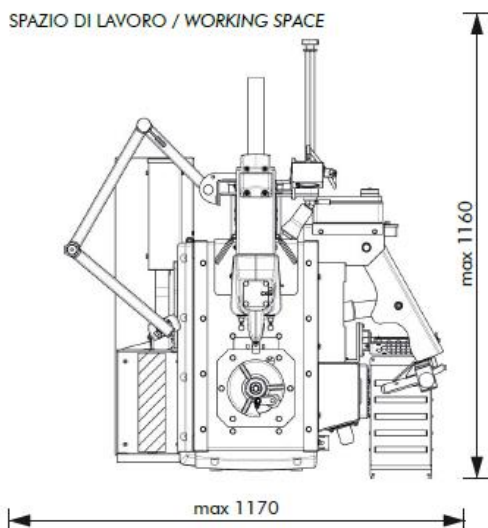

EUROGOLD oficjalny
dystributor



Nussbaum



EUROGOLD WOJCIECH PYRZYŃSKI
ul. M. Skłodowskiej – Curie 101
87-100 Toruń

www.eurogold.com.pl

tel. 56 657 22 77
tel/ fax 56 657 22 78
nr gg 34407588

Zastosowane rozwiązania

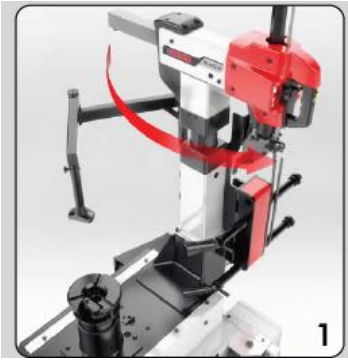

Pionowa kolumna została zaprojektowana w bardzo sztywnej konstrukcji. Kolumna została wyposażona w specjalny system umożliwiający odchylenie kolumny do góry i na bok. Dzięki temu nie zajmujemy dodatkowego miejsca roboczego, a montażownica może stać blisko ściany.

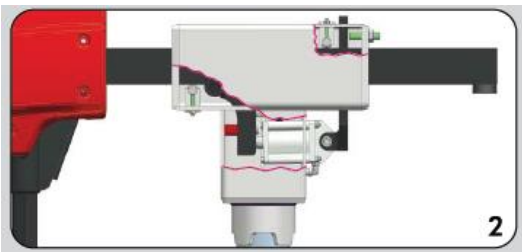

Ramię poziome wyposażone jest w podwójny system blokowania z regulowanymi rolkami przesuwными, które pozwalają na zwiększenie jakości pracy.



Ramię robocze ze sterowaniem pneumatycznym w górę i w dół



Opatentowany system LEVERLESS TOOL, który pozwala na demontaż opony przy jednej operacji- nigdy nie użyjesz łyżki monterskiej. Automatyczne urządzenie wyposażone w ochronę obręczy.



Pomocnicze pneumatyczne urządzenie ciśnieniowe składa się z ramion zamontowanych na przesuwnych prowadnicach, zaprojektowane by pomagać operatorowi podczas montażu i demontażu opon run-flat i UHP.



Opatentowane uniwersalne urządzenie do ręcznego mocowania kół obsługujące felgi od 12" do 30" Akcesoria montujące do felg o niestandardowych geometriach są dostępne w opcji.



Nowy innowacyjne urządzenie- elektryczny zbijak. Pozwala on na bezpieczną pracę, stosowna siła zapewnia zawsze wysoką wydajność (więcej niż 30%), ponieważ nie ma na nie wpływu ani ciśnienie wlotowe ani wielkość cylindra pneumatycznego. Przycisk kontrolny na górze uchwytu pozwala na perfekcyjną kontrolę ruchów i zmianę prędkości by zapobiec uszkodzeniom opony, inaczej niż w przypadku tradycyjnych, pneumatycznych zbijaków.



Opatentowany, ergonomiczne i proste w instalacji rolki, które ułatwiają obrót opony podczas użycia zbijaka (Jest to opcja dla wszystkich wersji maszyn).

EUROGOLD oficjalny
dystybutor



Nussbaum



EUROGOLD WOJCIECH PYRZYŃSKI
ul. M. Skłodowskiej – Curie 101
87-100 Toruń

www.eurogold.com.pl

tel. 56 657 22 77
tel/ fax 56 657 22 78
nr gg 34407588



Komfortowe sterowanie w pedale sprawia, że obsługa maszyny staje się łatwiejsza.

EUROGOLD *oficjalny
dystrybutor*



Nussbaum



*EUROGOLD WOJCIECH PYRZYŃSKI
ul. M. Skłodowskiej – Curie 101
87-100 Toruń*

www.eurogold.com.pl

*tel. 56 657 22 77
tel/fax 56 657 22 78
nr gg 34407588*